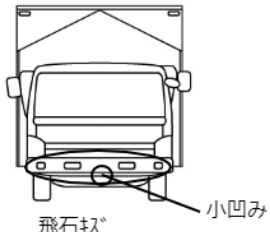
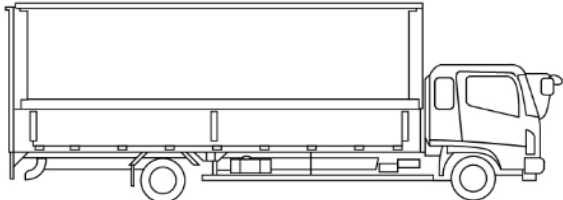
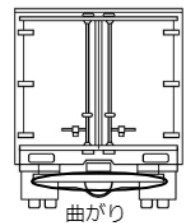
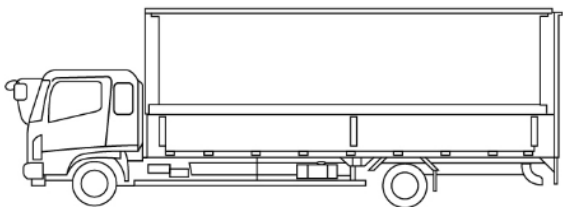

車名	年式	型式・車体番号		架装形状			整理番号
三菱ふそう	26/02	QKG-FU54VZ-531581		ウイング車			
車検有効期限	走行距離 (km)	積載量	タコグラフ年月	荷台寸法 (mm)			39666
抹消	539,508 km	12,800 kg	13/12	長さ	幅	高さ	
	記録簿			9,600	2,380	2,490	

エンジン状態(5段階評価)	D	エンジン	6気筒	ブレーキ	エア	馬力	380 ps	ミッション	2ペダル INOMAT	キャブ内汚れ	中	
ミッション・デフ状態										シート汚れ		
フレーム関係・下回り状態	ポツポツのサビ・腐食有											
上物 (メーカー・型式・年式)	トレクス 01W-11053(H13)											
仕様等	リアエアサス・ラッシング2段・フック6対・スタンション2対										ターボ	ターボ
											キャブ内装備	
											集中ドアロック	

<p>その他・備考欄</p> <ul style="list-style-type: none"> ・トルクロットブッシュヘタリ(少) ・リーフヘタリ(少) ・床面レール4列 ・油圧ローラーレール外し ・跡床小穴有り 	   	<p>タイヤ状態 (mm、欠、で記載)</p> <table style="width: 100%; text-align: center;"> <tr> <td><input type="text" value="1"/></td> <td>前</td> <td><input type="text" value="1"/></td> </tr> <tr> <td><input type="text"/></td> <td></td> <td><input type="text"/></td> </tr> <tr> <td><input type="text" value="2"/></td> <td><input type="text" value="1"/></td> <td><input type="text" value="5"/></td> <td><input type="text" value="10"/></td> </tr> <tr> <td><input type="text" value="2"/></td> <td><input type="text" value="1"/></td> <td><input type="text" value="4"/></td> <td><input type="text" value="5"/></td> </tr> <tr> <td>スペア</td> <td>F</td> <td><input type="text"/></td> <td>R</td> <td><input type="text"/></td> </tr> </table>	<input type="text" value="1"/>	前	<input type="text" value="1"/>	<input type="text"/>		<input type="text"/>	<input type="text" value="2"/>	<input type="text" value="1"/>	<input type="text" value="5"/>	<input type="text" value="10"/>	<input type="text" value="2"/>	<input type="text" value="1"/>	<input type="text" value="4"/>	<input type="text" value="5"/>	スペア	F	<input type="text"/>	R	<input type="text"/>
<input type="text" value="1"/>	前	<input type="text" value="1"/>																			
<input type="text"/>		<input type="text"/>																			
<input type="text" value="2"/>	<input type="text" value="1"/>	<input type="text" value="5"/>	<input type="text" value="10"/>																		
<input type="text" value="2"/>	<input type="text" value="1"/>	<input type="text" value="4"/>	<input type="text" value="5"/>																		
スペア	F	<input type="text"/>	R	<input type="text"/>																	
フロントガラス状態	小キズ																				
種類	ミックス																				
サイズ F	275/80 R 22.5																				
サイズ R	275/80 R 22.5																				
アルミホイール	無																				